



KARTA TECHNICZNA WYROBU BUDOWLANEGO

<i>Cecha wyrobu:</i> Kształtki o przekroju kołowym	<i>Produkt A-FV Wentylacja:</i> REDUKCJA TŁOCZONA ŻEŃSKA	 <i>Sgn:WENT.PC-RDT3-13/IV-1</i>
<i>Producent:</i> ASPOL-FV Łódź, ul. Helska 39/45 www.aspol.com.pl		
AFV WENTYLACJA-ZINTEGROWANY SYSTEM WENTYLACJI MECHANICZNEJ Z ODZYSKIEM CIEPŁA-REKUPERACJA		

MARKA PRAWNIE CHRONIONA DECYZJĄ URZĘDU PATENTOWEGO RZECZYPOSPOLITEJ POLSKIEJ

WENT.PC-RDT3-13/IV-1
Tekst jednolity z dnia 08.08.2013

1. Wykaz norm / aktów prawnych i innych dokumentów powiązanych z produktem:

- PN-EN 1506:2007E; Przewody proste i kształtki wentylacyjne z blachy o przekroju kołowym. Wymiary.
- PN-EN 10346:2011; Taśmy i blachy ze stali niskowęglowej powlekane ogniowo w sposób ciągły do obróbki plastycznej na zimno. Warunki techniczne dostawy.
- PN-EN 10143:2008; Blachy i taśmy stalowe powlekane ogniowo w sposób ciągły. Tolerancje wymiarów i kształtu.
- HK/B/1311/01/2013 ważny do 2018-10-31; Atest Państwowego Zakładu Higieny
- WENT 6-2/09; Krajowa Deklaracja Zgodności

2. Zastosowanie

Redukcje tłoczone żeńskie są elementami systemu wentylacji mechanicznej nawiewnej i wywiewnej. Służą do transportu powietrza niezawierającego czynników agresywnych oraz ścierających w instalacjach wentylacyjnych i klimatyzacyjnych.

3. Budowa i materiał

Redukcje tłoczone żeńskie wykonane są z blachy stalowej o klasie DX51d-Z275 z dwustronną powłoką ocynkowaną. Redukcje,

przeznaczone do montażu z rurami spiro, kształtkami o zakończeniu mufowym oraz z przewodami elastycznymi, wyposażone są w zakończenia nypłowe z przetłoczeniem pod uszczelkę, co dodatkowo zwiększa sztywność kształtki.

4. Technika łączenia

Połączenie kształtki z rurą spiro i kształtkami o zakończeniu mufowym metodą tzw. „na wcisk”, należy dodatkowo usztywnić blachowkrętami ocynkowanymi samowiercącymi z zakończeniem pod klucz bądź kwadratowy bit. Łączenie redukcji tłoczonej żeńskiej z przewodami elastycznymi, należy wykonać poprzez zastosowanie opasek zaciskowych, po nasunięciu przewodu na końcówkę nypłową kształtki.

5. Właściwości

- Klasa odporności korozyjnej – C1 i C2, C3 (na zapytanie);
- Odporność temperaturowa – od - 40°C do 90°C (krótkotrwale do 100°C) - w systemie AFV WENTYLACJA z uszczelkami gumowymi EPDM; Maksymalna temperatura stosowania 200°C – uzależniona od zastosowanego uszczelnienia.

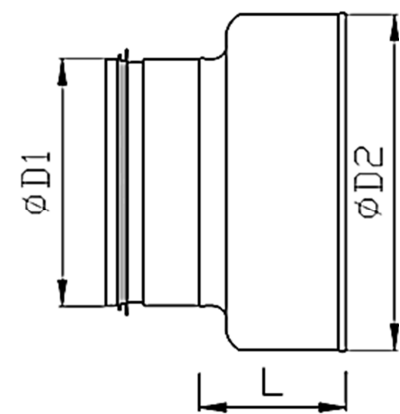

Rys. 1. Wymiary redukcji tłoczonyj żeńskiej.



Rys. 2. Widok redukcji tłoczonyj żeńskiej.

6. Kody wyrobu i zakres średnic

Kody :

P(U/C)-RDT3-(D1) (D2)

¹Litera w nawiasie oznacza:

U – z uszczelką

C – bez uszczelki

7. Podstawowe systemowe produkty uzupełniające

- Rury zwijane typu Spiro;
- Kolana segmentowe o kącie 15°, 30°, 45° i 60°;
- Trójniki 90°, 45°, trójniki orłowe, trójniki siodłowe;
- Redukcje niesymetryczne; redukcje tłoczone
- Złączki mufowe;
- Zaśleпки do rur i kształtek;
- Anemostaty, puszki rozprężne;
- Inne

Zakres średnic* przedstawia Tabela 1.

*Tabela 1. Dane techniczne wyrobu.*

Kod towaru	Średnica D1 [mm]	Średnica D2 [mm]	Wymiar L [±10 mm]	Waga [kg]
P(U/C) - RDT3 - 125100	125	100	63	0,160
P(U/C) - RDT3 - 160100	160	100	80	0,230
P(U/C) - RDT3 - 160125	160	125	70	0,210
P(U/C) - RDT3 - 200100	200	100	115	0,310
P(U/C) - RDT3 - 200125	200	125	86	0,300
P(U/C) - RDT3 - 200160	200	160	72	0,290

* Na indywidualne zamówienie Klienta wykonujemy redukcje o innych średnicach lub z innych grubości blach niż ogólnie przyjęte.

A=FV WENTYLACJA